



IPPIS S.r.l. - Capitale Sociale i.v. € 98.040,00  
Sede e stabilimento: 35010 CADONEGHE - (PD) - ITALY  
S.S. Del Santo N. 103 - Telef. +39 049.701.233 - 049.701.067  
Fax +39 049.88.72.207 - C.F. e P.IVA 01505440287  
R.E.A. Di PD n. 165409 - Reg. Imp. di PD n. 15791

KÓD VÝROBKU 548HD..... „LEŠENÍ EUROSTANDARD“

Celková výška: m..... Datum dodávky: .....

RAZÍTKO PRODEJCE:

JMÉNO ZÁKAZNÍKA:

### PROHLÁŠENÍ O SHODĚ S ORIGINÁLEM A ZKOUŠKAMI

Firma I.P.P.I.S. S.r.l. Cadoneghe (PD) prohlašuje, že pojízdné lešení EUROSTANDARD 548HD... bylo zkonstruováno dle normy HD1004 a odpovídá normě EN 1004/2005. Lešení bylo přezkoušeno v:

- 1) Polytechnickém ústavu v Miláně, Zkušební certifikát č.99/0113/0002 ze dne 27.02.1999
- 2) VÚBP Praha Zkušební certifikát č.235/049/2005 ze dne 8.12.2005.

*I.P.P.I.S. S.r.l.*  
*Giuseppe*

KOVOVÉ  
LEŠENÍ  
EUROSTANDARD

**ACAL**  
ASSOCIAZIONE COSTRUTTORI  
ATTREZZATURE LAVORO  
(Svaz výrobců pracovního zařízení)

EN  
1004  
2005



Pojízdné lešení z pozinkované oceli.  
Pojízdná věž na kolečkách bez zakotvení

**LEŠENÍ č.548 HD  
EUROSTANDARD**

Odpovídá normě EN 1004  
(ČSN 738112)

Maximální výška pracovní podlažky 11,3m

**NÁVOD  
K SESTAVENÍ  
A ÚDRŽBĚ**

Pokyny nezbytné k sestavení, použití, k přemístění a domontáži pojízdného lešení. Tento návod k použití musí být vždy přiložen k lešení tak, aby mohl být kdykoliv k nahlédnutí kompetentním orgánům

# POJÍZDNÁ PRACOVNÍ VĚŽ, LEŠENÍ model 548 HD EUROSTANDARD NÁVOD K POUŽITÍ:

- zkušební certifikát č. 235/049/2005 vydaný VÚBP Praha
- zkušební certifikát č. 99/0113/0002 ze dne 27.02.1999 vydaný Polytechnickým ústavem v Miláně

Třída lešení: 3 = 2 kN/m<sup>2</sup> EN 1004/2005.

Maximální povolený počet zatížených pracovních plošin: jedna.

Maximální povolené zatížení kolečka 300 daN = asi 300 kg.

#### ODKAZ NA NORMU:

- ČSN EN 1004:2005 (73 8112)
- ČSN 73 8102:1978, včetně změn
- ČSN 73 8101:2005
- ČSN EN 1298:1996 (evropská norma na zpracování návodů pro montáž)

#### VŠEOBECNÉ BEZPEČNOSTNÍ NORMY:

Při úkonech spojených s použitím, při montáži a demontáži a při kontrole v průběhu pracovní činnosti, personál pověřený k této činnosti musí být preventivně poučen o bezpečnostních normách a je povinen dodržovat všechny instrukce nacházející se v těchto normách.

Výrobce a dovozce nezodpovídá za eventuální škody způsobené na osobách a věcech, které by mohly vyplynout z nesprávného použití lešení a z úplného nebo částečného nedodržování norem obsažených v této příručce nebo v případě neprovedení pravidelných kontrol a údržby zabrahující škodám, způsobených použitím nebo atmosférickými jevy. Z tohoto důvodu se doporučuje před každým použitím všechny části lešení pečlivě zkontrolovat.

Při montáži, demontáži a používání musí být dodržena ustanovení „Nařízení vlády č. 362/2005 Sb., ze 17. srpna 2005, o bližších požadavcích na bezpečnost a ochranu zdraví při práci na pracovištích s nebezpečím pádu z výšky nebo do hloubky.“

Konstrukci lešení je nutno vhodně uzemnit před eventuálními elektrickými výboji.

Je zakázáno přibližovat se k jakémukoli elektrickému vedení do vzdálenosti menší než 5 m.

Ve všech ostatních případech, i zvláště nepředvídaných v této příručce, je třeba dodržovat výše uvedená pravidla, zabezpečit lešení a zvláště zajistit bezpečnost osob.

Dále je nutno řídit se pokyny k montáži, demontáži a použití a obecnými zásadami používání lešení v tomto návodu a všeobecných normách uvedených.

## TABULKA SOUČÁSTÍ

Kód: **548TIR1**  
Dlouhá tažná tyč 2,02m  
(úhlopříčné ztužidlo dlouhé)  
Materiál: pozinkovaná ocel

Kód: **548TIRC1**  
Krátká tažná tyč 1,23m  
(úhlopříčné ztužidlo krátké)  
Materiál: pozinkovaná ocel

Kód: **548TC**  
Tyč (část) koncového zábradlí 1,12m  
Materiál: pozinkovaná ocel

Kód: **548EB**  
Podlahový dílec s poklopem (s průřezem)  
Materiál: pozinkovaná ocel + dřevo

Kód: **TLU**  
Dřevěný dílec (fošna) pracovní podlahy  
Materiál: dřevo

Kód: **TFPL2**  
Dlouhá část nožní zábrany 2,06m  
(zarážka u podlahy podélná)  
Materiál: dřevo

Kód: **TFPL1**  
Krátká část nožní zábrany 1,13m  
(zarážka u podlahy příčná)  
Materiál: dřevo + pozinkovaná ocel

Kód: **PEQ1**  
Opěrná vzpěra 2,55m  
(stabilizátor 2,55m)  
Materiál: pozinkovaná ocel + guma

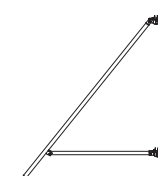
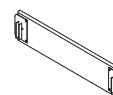
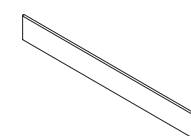
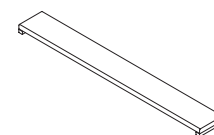
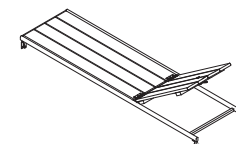

## TABULKA SOUČÁSTÍ



Kód: **548BL**  
Dlouhá část základního rámu (báze)  
(podélník základového nosníku)  
Materiál: pozinkovaná ocel

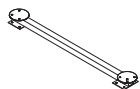

Kód: **BC**  
Krátká část základního rámu (báze)  
(příčnick základového nosníku)  
Materiál: pozinkovaná ocel



**STA 1** Vyztužený šroubový stabilizátor pevný  
**STA 2** Vyztužený šroubový stabilizátor pro pojezdové kolo  
(výškově stavitelná patka základového nosníku)  
Materiál: pozinkovaná ocel



Kód: **RFA200P**  
Polyuretanové pojezdové kolo prům. 200/50mm, nosnost 3,0 kN  
Materiál: pozinkovaná ocel + polyuretan + nylon

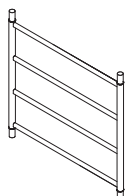

Kód: **548TLA4**  
Rám lešení H P30  
Materiál: pozinkovaná ocel

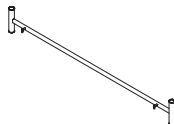

Kód: **548ELU**  
Spojovací část (dílec)  
Materiál: pozinkovaná ocel

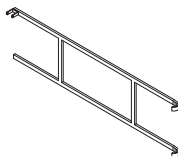

Kód: **548PAR1**  
Střední zábradlí  
Materiál: pozinkovaná ocel

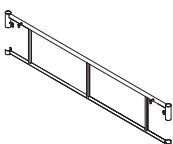

Kód: **548PARN**  
Koncové zábradlí  
Materiál: pozinkovaná ocel

## POKYNY K MONTÁŽI, DEMONTÁŽI A POUŽITÍ

Počet osob nutných k montáži a demontáži: doporučeno dvě osoby

Počet částí nezbytných k sestavení: viz. „Seznam částí podle výšky lešení (str. 11-12)“

Před montáží nebo použitím pojezdné věže je třeba ověřit následující body:

- 01) Plocha, po které mají jezdit kolečka, musí být ve vodorovné poloze, nenakloněná a bez jakýchkoliv překážek. Je nutno zkontrolovat vodorovnou polohu základního rámu - báze lešení.
- 02) Nesmí být použité poškozené části.
- 03) Montáž, demontáž a použití lešení je povoleno pouze za bezvětrného počasí.
- 04) Při práci na lešení musí být kolečka báze lešení zabrzděna brzdami, k tomu určenými.
- 05) Pojezdné věže (lešení) musí být používány pouze v té výšce, pro kterou byly zkonstruovány a to bez jakékoli nástavby (žebříky, bedny nebo jiná zařízení).
- 06) Použití lešení dle normy EN 1004:2005 uvnitř budovy bez závaží:
  - výška prac. podlahy do 7,7m vodorovná síla do 0,4 kN
  - výška prac. podlahy do 11,3m vodorovná síla do 0,1 kN
 s vyloučením prací v horizontálním směru na vnější straně budovy:
  - výška prac. podlahy do 7,7m vodorovná síla do 0,4 kN, bez závaží,
  - výška prac. podlahy do 10,1/11,3m vodorovná síla do 0,1 kN
 s vyloučením prací v horizontálním směru, přídatná zátěž 55/110kg
- 07) Je zakázáno přibližovat se k jakémukoli elektrickému vedení do vzdálenosti kratší než 5m; konstrukce musí být vhodně uzemněna proti eventuálním elektrickým výbojům.
- 08) Zvedání částí konstrukce lešení musí být prováděno za pomoci silné lana. Zvedané předměty musí být na laně náležitě zajištěny, části konstrukce se vytažují vnitřkem lešení. Všechny přítomné osoby se musí vzdálit z okruhu možného pádu předmětů.
- 09) Lešení musí být sestaveno ze všech částí, ze kterých se má skládat. Je nutno použít výhradně ty pracovní a vstupní plošiny, které byly dodány výrobcem.
- 10) V případě, že se montáž a demontáž lešení provádí za nebezpečných pracovních podmínek, pracovníci musí být zajištěni ke konstrukci pomocí bezpečnostních pásů.
- 11) Vstup na pracovní plošinu je povolen pouze z vnitřní strany lešení.
- 12) Pracovní a vstupní plošiny musí být umístěny tak, aby maximální výška mezi jednou a druhou plošinou byla 4m, s možností přesunutí průlezu doleva nebo doprava.
- 13) Šroubové stabilizátory (patky) a rovnovážné vzpěry (stabilizátory 2,55m) musí být připojeny podle přiloženého schématu (str. 11 a 12). Šroubové stabilizátory (patky) s pojezdovým kolem lze: a) výškově vysunout maximálně do označení na výsuvné části – cca 23cm, b) vodorovně vysunout co nejkratší s ohledem na váhu a výšku sestavy lešení „Pozor na průhyb“.
- 14) Upozorňujeme uživatele na to, že horizontální zatížení (například následkem pracovní činnosti probíhající na vedlejší stavbě) by mohlo být příčinou převrácení lešení. Je třeba, mimo jiné upozornit i na to, že v budovách, otevřených směrem nahoru, nevzděných a nebo při použití lešení na rohu budovy, může dojít k nebezpečnému silnému průvanu.
- 15) Doporučujeme, aby v době bez dozoru byly pojezdné věže připoutány, nebo jinak zajištěny k budově apod.
- 16) Před každým dalším použitím lešení je nutné ověřit vertikálnost věže, zda bylo vertikální sestavení věže provedeno správně a kompletně a zda jakýmkoliv změna okolního prostředí nemůže ovlivnit bezpečnost použití této pojezdné věže.
- 17) Zvláštní pozornost je nutno věnovat přemísťování lešení, které nesmí být prováděno pokud jeho jednotlivé části nejsou upevněny nebo pokud jsou na lešení přítomny osoby. Přemístění je nutno provádět se stabilizátory a stabilizačními opěrnými vzpěrami, které mohou být nadzvednuty maximálně 2cm a to za úplného bezvětrí. Kolečka je nutno odblokovat. Tuto přemísťovací operaci neprovádějte pokud není podlaha v rovině, pokud jsou v cestě nějaké překážky, naklonění apod.
- 18) Pojezdné pracovní věže (lešení) nejsou koncipovány tak, aby mohly být nadzdvihovány nebo zavěšeny.
- 19) Všechny části konstrukce jsou chráněny proti nepříznivým atmosférickým jevům prostřednictvím elektrolytického pozinkování. Účinnost pozinkování je nutno pravidelně kontrolovat a poškozené části eventuelně nahradit novými částmi originální výroby.

## MONTÁŽ BÁZE (obr. 1)

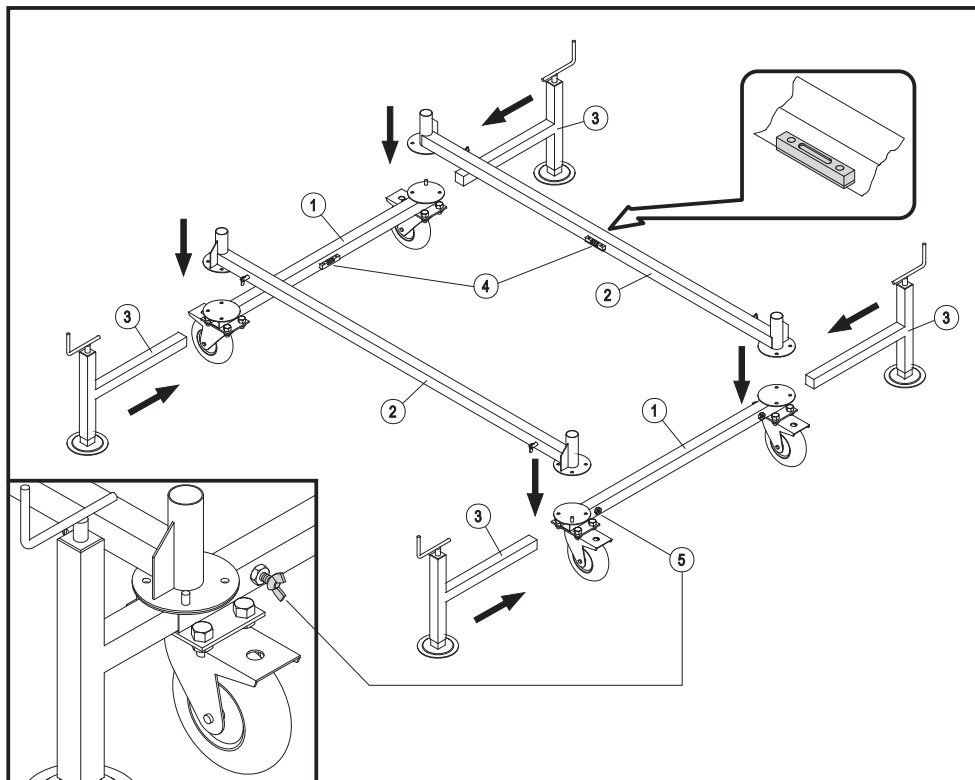

- Umístit kratší části rámu lešení do rovnoběžné polohy **(1)**
- Nasunout kratší části do zvláštních žlábků dlouhých částí **(2)** a připevnit je dodanými šrouby s maticemi.
- Zásunout šroubové stabilizátory (nastavitelné patky) **(3)** a upevnit je křídlými šrouby **(5)** na krátkých částech báze.
- Zkontrolovat vodorovnou polohu základního rámu nivelou – vodováhou **(5)** a v případě potřeby kolečka podložit nekluzným pevným materiálem.
- Šroubové stabilizátory (nastavitelné patky) **(3)** STA1 lze nahradit šroubovými stabilizátory s pojzdovými koly STA2 (použití viz „Pokyny k montáži, demontáži a použití“)

## TABULKA SLOŽENÍ

4	5	6	7	8	9	10
5,15	6,35	7,55	8,75	9,95	11,16	12,35
4,10	5,30	6,50	7,70	8,90	10,10	11,30

1	1	1	1	1	1	1
8	10	12	14	16	18	20
6	8	10	12	14	16	18
14	18	22	26	30	34	38
2	2	2	2	2	2	2
1	2	2	2	3	3	3
2	4	4	4	6	6	6
2	4	4	4	6	6	6
2	4	4	4	6	6	6
2	2	2	2	2	2	2
-	2	2	2	4	4	4
2	2	2	2	2	2	2
ANO	ANO	ANO	ANO	ANO	ANO	ANO
NE	ANO	ANO	ANO	ANO	ANO	ANO
227	340,6	370,6	400,6	487,2	517,2	547,2
A	B	B	B	B	B	B

DETAIL OPĚRNÉ VZPĚRY

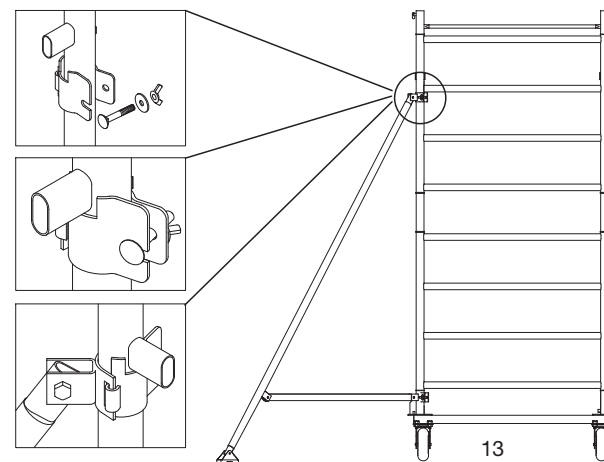

DETAIL ŠROUBOVÉHO STABILIZÁTORU

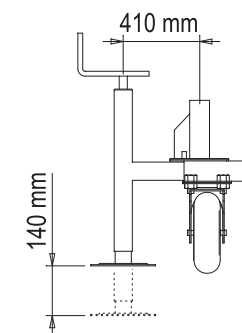



Počet vertikálních částí	1	2	3
Celková výška lešení (m)	1,55	2,75	3,95
Výška poslední plošiny s průřezem (m)	0,55	1,70	2,90

Popis částí	Váha (kg)			
Základní rám (báze)	35,2	1	1	1
Vertikální rám H	9,7	2	4	6
Spojovací dílec	3,4	-	2	4
Dlouhé tažné tyče	0,95	2	6	10
Krátké zažné tyče	0,57	2	2	2
Podlahový dílec s poklopem	18	1	1	1
Dřevěný dílec (fošna)	9	2	2	2
Zarážka u podlahy příčná	2,6	2	2	2
Zarážka u podlahy podélná	3,8	2	2	2
Koncové zábradlí	5,35	2	2	2
Střední zábradlí	4,30	-	-	-
Tyč koncového zábradlí	0,52	2	2	2
Šroubový stabilizátor STA1, STA2	4,9	NE	NE	ANO
Opěrná vzpěra 2,55m	6,4	NE	NE	NE
Celková váha (kg)		118	148	197
Typ rámu (báze)		A	A	A

K prostředním pracovním plošinám musí být vždy připojeno střední zábradlí (**str. 7 a 9**) a to ve výšce 1 m od podlahy.

Velikost základního rámu (báze) se šroubovými stabilizátory (**A**) a rovnovážnými vzpěrami (**B**)

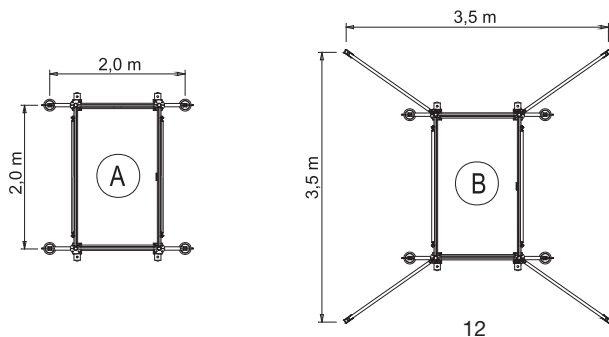

(B) Opěrná vzpěra nemá funkci nosnou, ale pouze opěrnou.

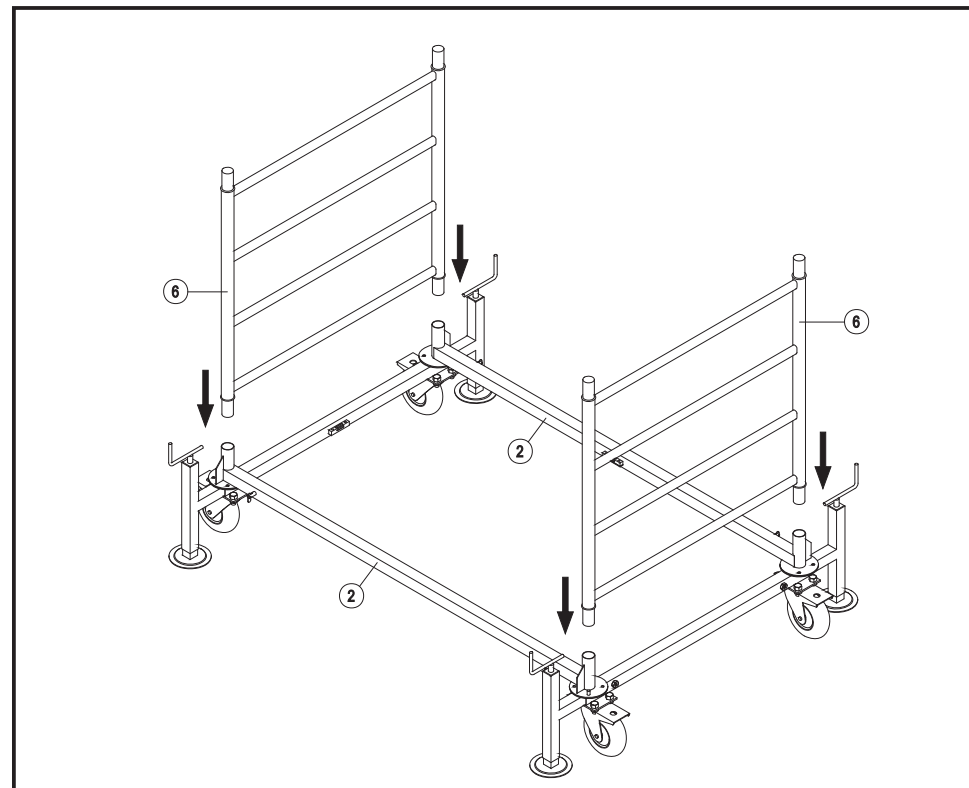

- Zasunout první dva rámy (6) do objímek na delších částech základního rámu (2).

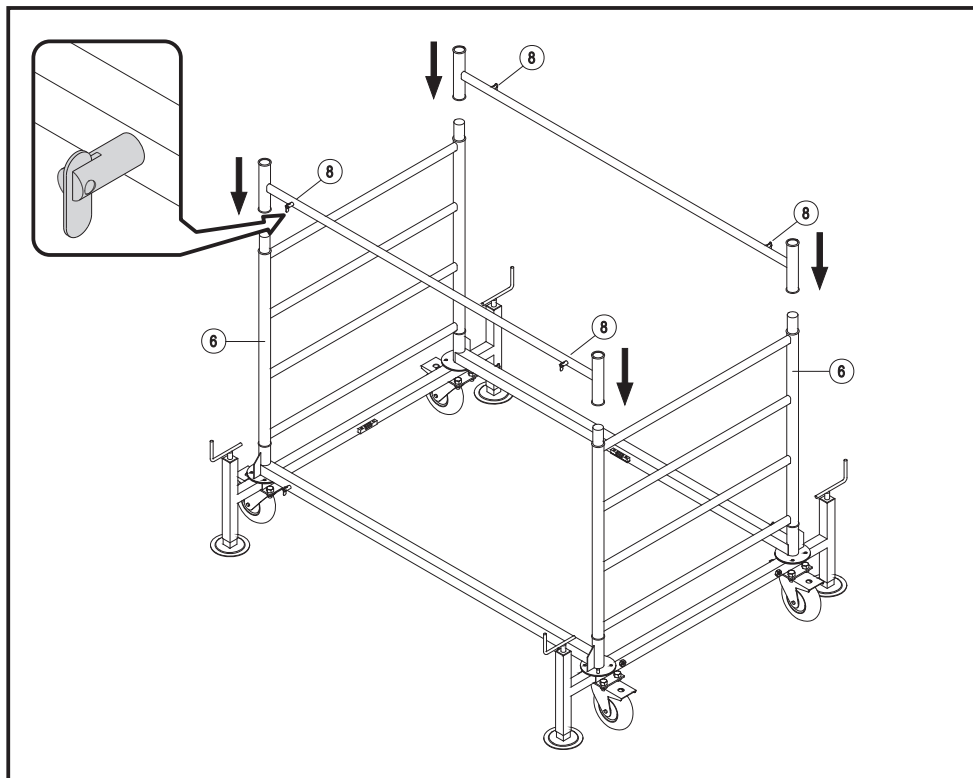

- Zasunout dvě spojovací části (7) do horních částí nosných rámců (6) a dávat pozor, aby křídlové úchyt-  
ky (8) byly umístěny na vnější straně lešení.

- Maximální dovolené zatížení podlahy je 200 kg/m<sup>2</sup>, tj. třída lešení 3 podle EN 1004.
- Maximální výška pracovní podlahy je uvedena na str. 2 tohoto návodu.
- Vertikální odstup mezi podlahami nesmí být větší než 4,2 m a max. vzdálenost mezi terénem a první podlahou nesmí být větší než 4,6 m.
- Stabilitu lešení je potřeba zajistit základovými nosníky, stabilizátory, případně přídatnou stabilizující zátěží.
- Na lešení může pracovat jeden pracovník vykonávající vodorovnou sílu 0,4 kN / 0,1 kN v horizontálním směru. Podrobnosti jsou uvedeny na straně 2 tohoto návodu.
- Při práci u stěny je potřeba zajistit lešení proti opření nebo převrácení kotvením (dorazovým) dílcem, tzv. kotvení o stěnu.
- Lešení musí být montováno, demontováno a používáno, event. přemísťováno na pevném a rovném podkladu, s maximálním sklonem 1 %. Terén musí přenést hmotnost lešení, resp. hmotnost lešení s užitným zatížením.
- Před montováním lešení je potřeba překontrolovat zda nejsou dílce pojízdného lešení zjevně poškozeny. Při jakékoli vadě je potřeba dílce nepoužívat a poradit se s výrobcem o odstranění závady.
- Pojízdné lešení mohou montovat a demontovat pouze osoby k tomu školené, které jsou seznámeny s návodem na montáž a použití.
- Používat se smějí pouze originální dílce v souladu s tímto návodem.
- Je **ZAKÁZÁNO** používat poškozené dílce.
- Před použitím je nutné se přesvědčit, zda jsou všechna pojezdová kola zabrzděna!
- Před použitím je nutné zkontrolovat, zda bylo lešení sestaveno správně a kompletně podle tohoto návodu a zda stojí svisle.
- Pojízdné lešení je možno přemísťovat pouze ručně po pevném rovném terénu, který je zbaven překážek. Při přemísťování lešení nesmí být na lešení žádné osoby, materiál nebo nářadí. Pojezd má být pomalý a je potřeba se vyvarovat nárazů. Při přemísťování nesmí být překročena běžná rychlost chůze.
- Materiál na pracovní podlahu lze dopravovat pouze vnitřkem lešení - otevřenými poklopy podlahových dílců.
- Vystupovat na lešení a sestupovat dolů se smí pouze po vnitřní straně žebříkové části svislých rámců a po průlezu poklopem v podlaze musí být poklop uzavřen.
- Je **ZAKÁZÁNO** skákat na podlahové ploše, seskakovat na ni s konstrukce lešení. Rovněž je nepřipustné naklánět se přes zábradlí.
- Při práci na pojízdném lešení je potřeba používat vhodné osobní ochranné prostředky, včetně pracovní obuvi s protiskluznou podrážkou.
- Na pojízdném lešení v nechráněném prostředí (exteriéru) se nesmí pracovat při nárazovém větru nebo při rychlosti větru větší než **8 m/sec**. Platí rovněž pro montáž, demontáž a přemísťování lešení !!!
- Při nepříznivém počasí (bouřka, déšť apod.) a je-li lešení ponecháno na pracovišti bez dozoru, je **NUTNÉ** jej zajistit proti překlopení kotvením, rozepřením, přemístěním nebo lešení demontovat.
- Přemostění pojízdných lešení navzájem je **ZAKÁZÁNO!**
- Potřebné rozměry základny při maximálním vyložení stabilizátorů jsou na str. 11 návodu.

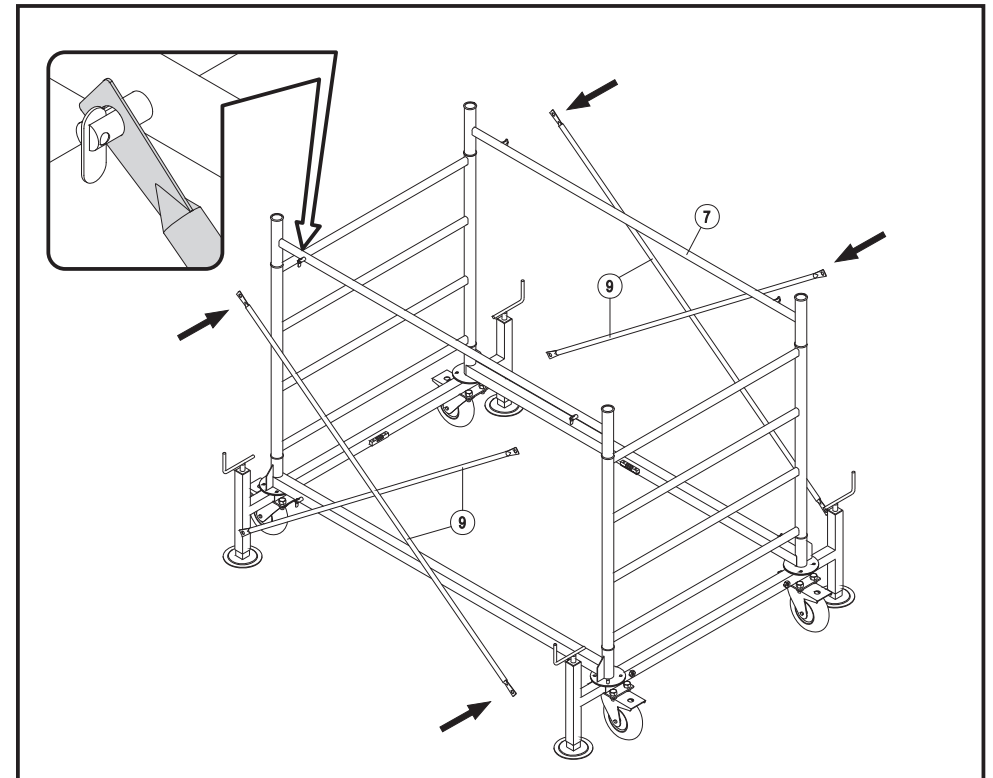
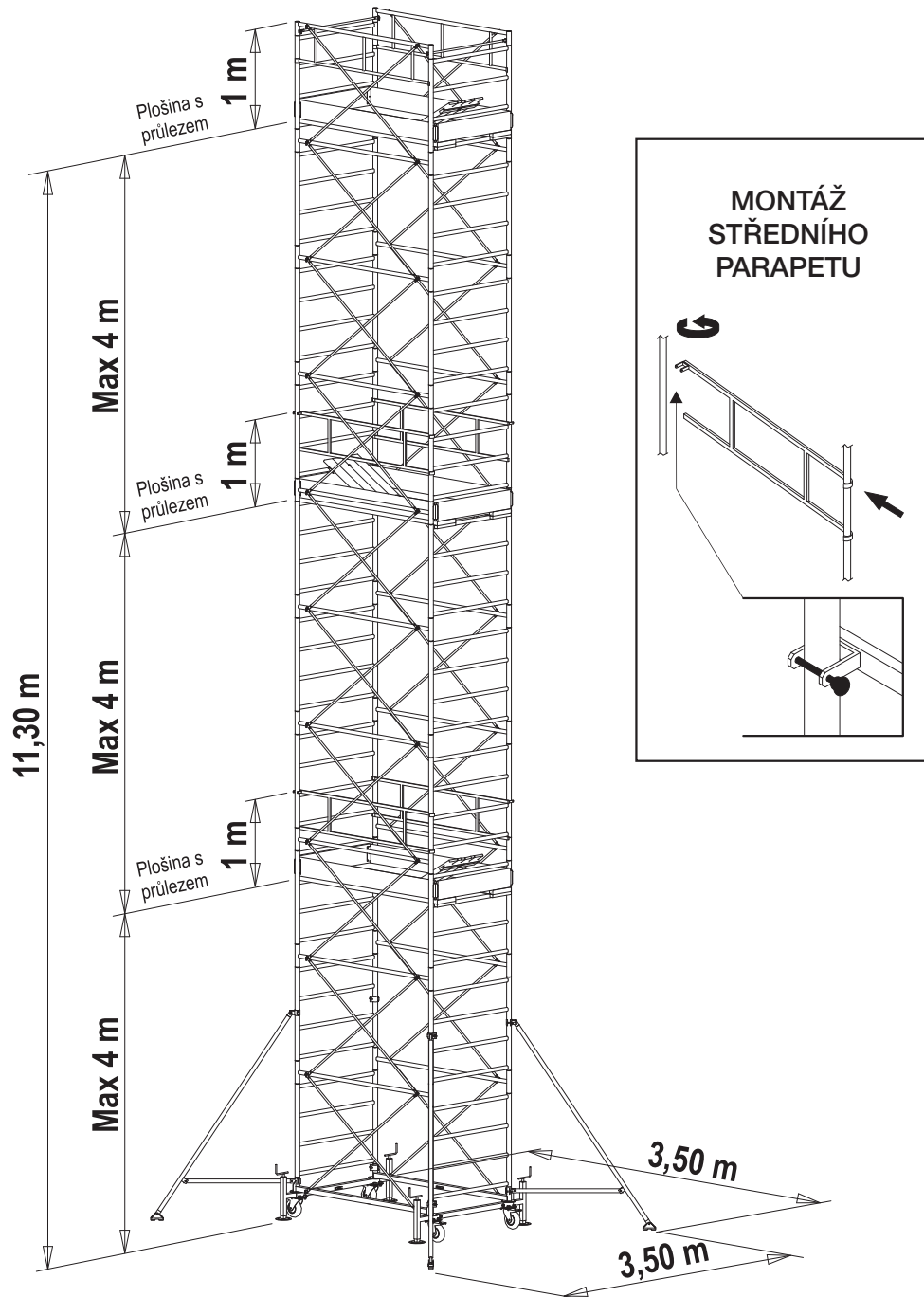

- Připojit dlouhé tažné tyče (9) zasunutím do zvláštních křídlových úchytek, které jsou na spojovací části (7) a to tak, že na obou stranách vytvoří tvar **X**.
- U prvního nebo posledního modulu dvě dlouhé tažné tyče, namontované ve tvaru **X**, lze nahradit dvěma vertikálně připevněnými kratšími tažnými tyčemi.

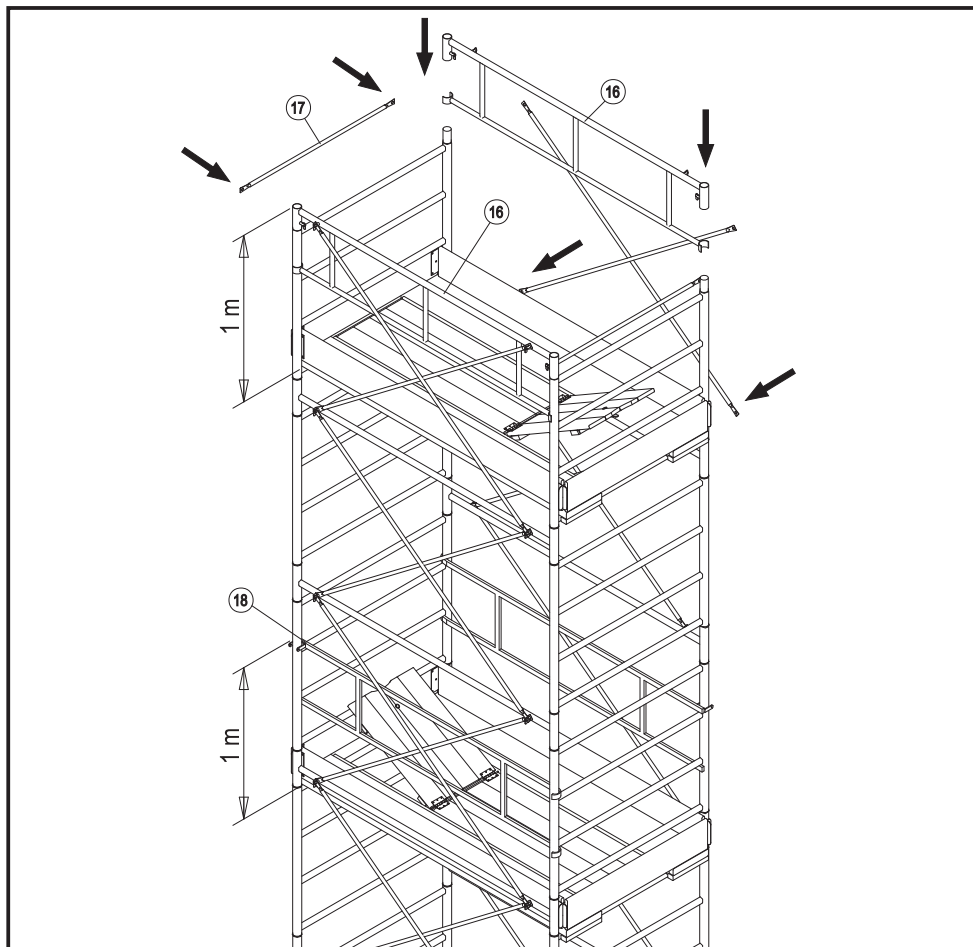

- Zopakujte operace (dle obr. 2., obr. 3 a obr. 4) za použití pracovních plošin s průřezy (obr.6) a za pomoci bezpečnostních pásů s popruhy k tomu určenými (v zájmu uživatele).
- Na středních pracovních nebo vstupních plošinách musí být připojeny zvláštní střední zábradlí (18) ve výšce 1m od podlahy.
- Při montáži posledních vertikálních částí je nutno místo spojovacích částí připojit dvě koncové zábradlí (16) případně k zajištění pohodlí při práci, místo tyčí do tvaru X, připojit dvě krátké vertikální tažné tyče a to ze strany směrem ke stěně (obr. 4) a připojit speciální koncovou tažnou tyč zábradlí (17).

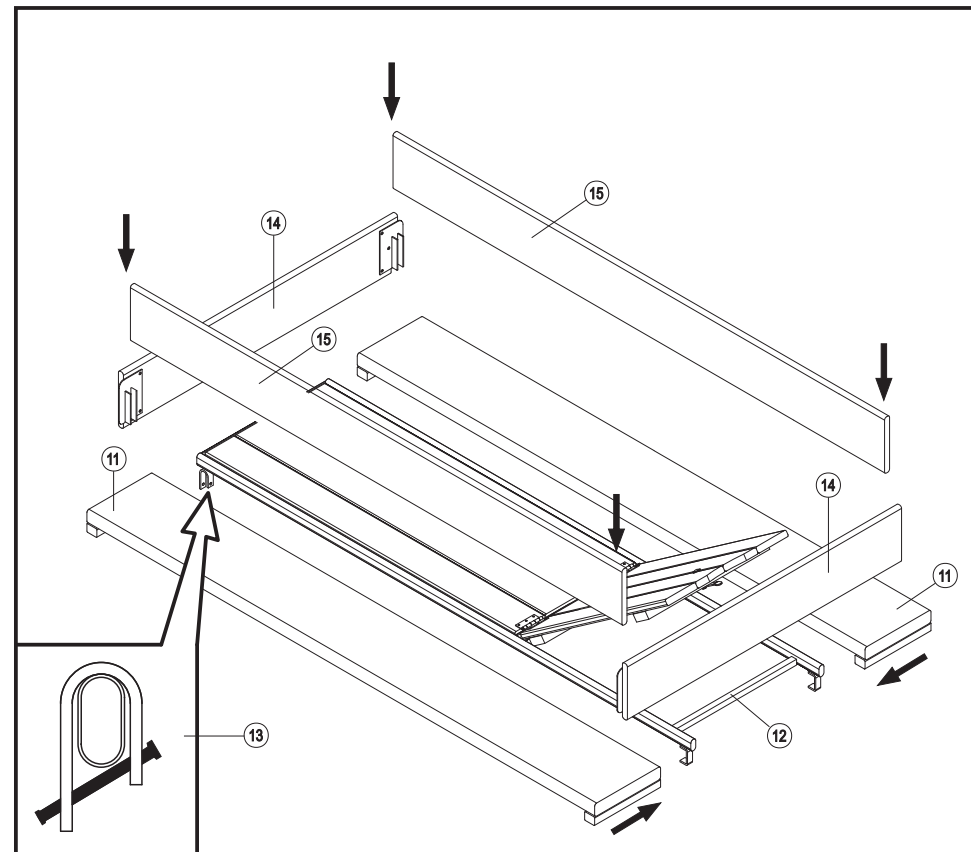

Naše firma dodává pracovní průlezné plošiny v této sestavě:

- 1 dřevěná smrková deska
- 1 rám s průřezem vyrobený z ocelového profilu a dřeva
- 1 nožní zábrana ze 4 kusů prken včetně kování

## MONTÁŽ

- Umístit desky (11) a plošinu s průřezem (12) na schůdek rámu.
- Zajistit bezpečnostní zástrčky nacházející se na spodní straně podlahy s průřezem dle obr. 13.
- Kolem pracovní plošiny sestavit dřevěné desky nožní zábrany (14, 15)